

Dimensiones acumulador DS2 400-DS2 500-DS2 750

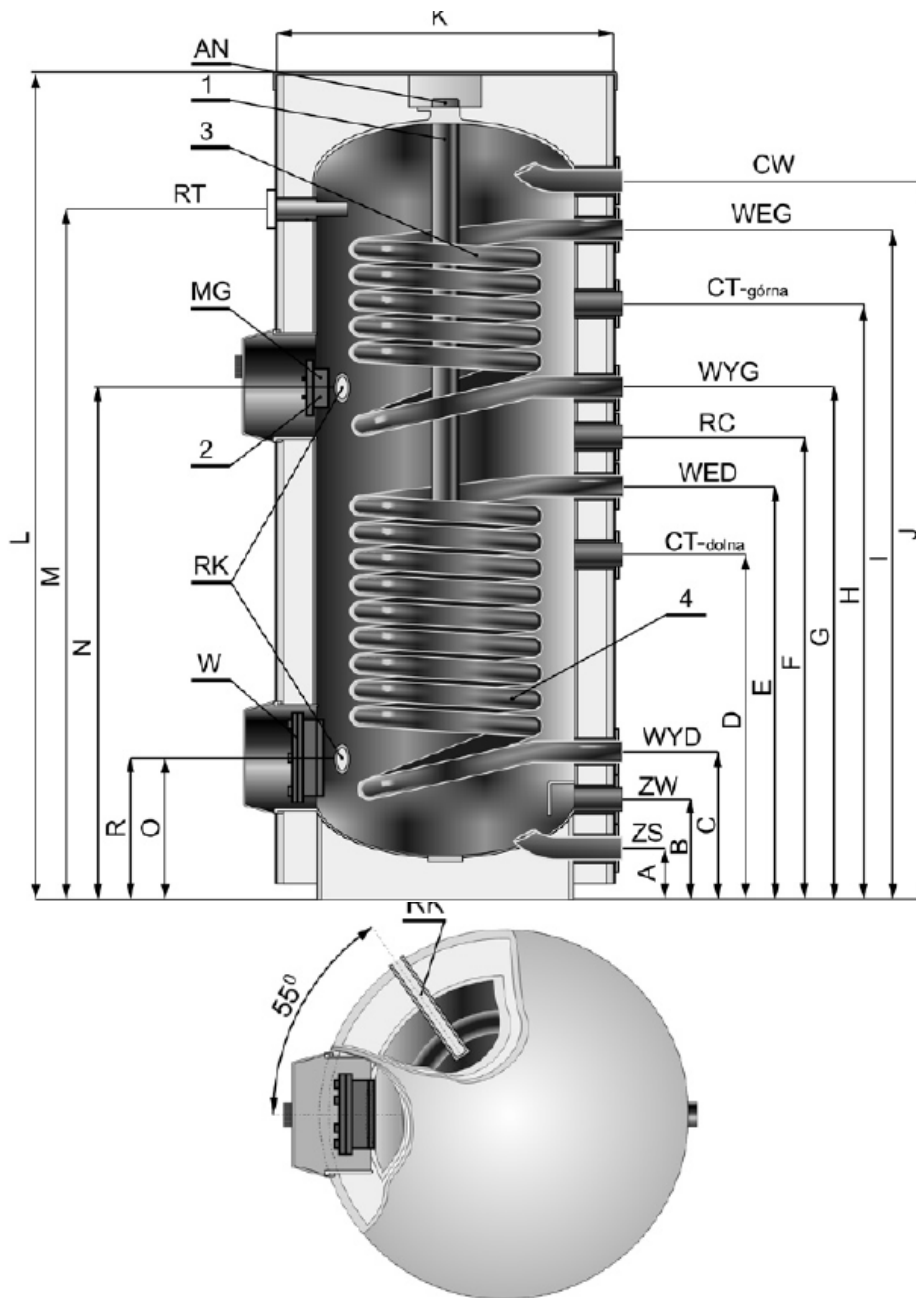

INTERACUMULADOR AGUA CALIENTE CON DOS SERPENTINES FIJOS

Características

- Acumulador vertical esmaltado **TITANIO** a 850 ° C.
- Acabado en acero lacado
- Presión máxima de ejercicio 8 bares
- Completo de ánodo de magnesio
- Resistencia eléctrica opcional

1 Ánodo de magnesio ubicado en la parte superior del tanque

2 Conexión 2" resistencia eléctrica en la parte inferior mas sensor

Dimensiones

Tipo		WGJ-S 400 DUO	WGJ-S 500 DUO	WGJ-S 750 DUO
Número catalogo		056-40-206	056-50-206	056-75-206
H	mm.	1850	2150	1950
H máx.	mm.	2100	2400	2200
D	mm.	810	810	1000
Alimentación Primario	WEG	1"	1"	1"
	I mm.	1380	1605	1460
Retorno Primario	WYG	1"	1"	1"
	G mm.	1060	1195	1140
Alimentación Primario	WED	1"	1"	1"
	E mm.	880	970	960
Retorno Primario	WYD	1"	1"	1"
	C mm.	420	430	500
Recirculación	RC	¾"	¾"	¾"
	F mm.	970	1055	880
Agua Fría	ZW.	1 ¼"	1 ¼"	1 ¼"
	A mm.	330	325	560
Agua Caliente	CW	1 ¼"	1 ¼"	1 ¼"
	G mm.	1470	1705	1550
Vaciado	ZS	¾"	¾"	¾"
	S mm.	100	90	100
Ánodo de magnesio		40x440	40x440	40x440
Sensor	CT	½"	½"	½"
	H mm.	1250	1385	1330
	D mm	600	605	686
Capilar	RK	½"	½"	½"
	R mm.	425	425	500
	N mm.	1110	1215	1190
Resistencia	MG	2"	2"	2"
	N mm.	1110	1215	1190
Conexión Ánodo	AN	2"	22	2"
Termómetro	RT	½"	½"	½"
	M mm.	1445	1675	1525
Brida inspección	W diámetro mm.	100/145/175	100/145/175	100/145/175
	M mm.	400	400	400

Parámetros técnicos

Tipo		WGJ-S 400 DUO	WGJ-S 500 DUO	WGJ-S 750 DUO	
Tipo acumulador acero esmaltado con cerámica con titanio a 850 ° C.					
Capacidad nominal		dm3	400	500	750
Capacidad Serpetines	Superior	dm3	6.3	8	6.3
	Inferior	dm3	9.5	10.7	16
Superficie de intercambio		m2	1.6 + 1,1	1.9+1,4	2.5+1,5
Producción*	80/10/45 ° C	dm3/h	1360+950	1600+1200	1970+1340
	70/10/45 ° C		1030+790	1340+1000	1650+1120
	60/10/45 ° C		930+540	930+700	1230+880
Potencia	80/10/45 ° C	Kw./h	54+38	62+46	71+49
	70/10/45 ° C		46+32	52+39	59+42
	60/10/45 ° C		32+22	37+28	41+33
Caudal en el serpentín		m3/h	2.6+1.9	3.0+2.3	3.5+2.7
Pérdida de carga		mbar.	110+90	130+100	165+115
Parámetros de trabajo		Máxima presión 0,6 Mpa y máxima temperatura 100° C.			
Acabado exterior		Skay en color azul			
Aislamiento térmico		100 mm. Poli estireno+ 10 mm. poliuretano			
Peso con aislamiento		Kg.	210	235	330
80° C. 70° C. 60° C. temperatura del agua en el serpentín 10 ° C. temperatura agua fría 45 ° C. Temperatura agua caliente sanitaria					

Aplicación

El acumulador serie **DS2 Dunphy** viene utilizado en todos los casos donde sea necesario producir y almacenar agua caliente sanitaria

Fabricación

El acumulador esta fabricado en chapa de acero esmaltada a 850 ° C a doble capa soldado con la mejor tecnología en las capacidades de 200 hasta 1000 litros; se realiza una exigente prueba hidráulica a 1,5 veces la presión de trabajo normalmente 8 bares.

Las conexiones del acumulador, normalmente roscadas, son suficientes, por número y diámetro, para cubrir la gran parte de la exigencia de las instalaciones; bajo pedido las conexiones pueden realizarse con bridas.

Para proteger el interno del la corrosión debida a la corriente galvánica, incorporan de serie un ánodo sacrificable "Simpletest", o bajo demanda un ánodo de corriente continua

Aislamiento

El acumulador esta protegido externamente con poliuretano rígido con un espesor de 100 mm. con acabado externo en chapa lacada (para las características del aislamiento referirse a la tabla al pie)

La temperatura máxima de trabajo del acumulador serie DS 2 es de 100° C.

Le directiva sanitaria previene que, periódicamente, los acumuladores que contengan agua caliente en general se ha de realizar un tratamiento anti -bacteria a fin de esterilizarlo de microorganismos peligrosos

(Ver esquema del la centralita **AL 3**).

Densidad	Espesor	Coefficiente de conductibilidad térmica a 50 ° C
40 Kg. /m3	100 mm.	$\lambda = 0,020 \text{ Kcal./m h } ^\circ \text{ C}$

Instalación y uso

Posicionar el producto sobre una superficie plana y capaz de sostener el peso del producto y de su contenido (ver ficha datos técnicos).

Efectuar la conexión de la tubería de salida y retorno de la instalación de modo que:

- Que no grave con su peso sobre el acumulador
- Que permita el acceso y el desmontaje de los eventuales accesorios, de la válvula de seguridad etc.

Montar una válvula de seguridad con presión de trabajo no superior a 6 bares, conforme a la Directiva 97/23/CE y con orificio de diámetro adecuado.

La presión máxima de ejercicio del acumulador es de 6 bares.

Para una correcta puesta en servicio se recomienda:

- La instalación sobre el circuito sanitario de una válvula de seguridad y de un vaso de expansión de adecuada capacidad a fin de protegerlo de una eventual sobre presión;

El conexionado eléctrico debe ser realizado especializado y de acuerdo a la normativa vigente.

Prever la posibilidad de vaciado del acumulador, sin que pueda estar depresión eventualmente utilizando una válvula rompe vacío.

Proteger el acumulador del hielo, en caso de falta de utilización en la estación invernal, proceder a vaciado

- La conexión del ánodo de sacrificio con toma al la masa metálica del acumulador mediante el conector adecuado;
- El control de la dureza del agua de red

(La garantía se da para una dureza inferior a 15° F y superior a 40° F).

Mantenimiento

Para una correcta utilización del acumulador se recomienda:

- Verificación periódica del ánodo de sacrificio;
- Verificación periódica del funcionamiento de la válvula de seguridad de la instalación;
- Verificación periódica de la precarga del vaso de expansión;
- Verificación periódica de la ausencia de eventuales pérdidas;
- Actuación periódica de un tratamiento térmico anti legionela

Precaución:

Desconectar el acumulador de la instalación antes de efectuar soldaduras eléctricas sobre las tuberías de la instalación

Marcado CE

El acumulador se fabrica según un correcto proceso que garantiza la seguridad de utilización de acuerdo con la Directiva 97/23/CE (PED) artículo 3 párrafo 3, Siendo marcado CE.