

Dimensiones acumulador 54 BMI

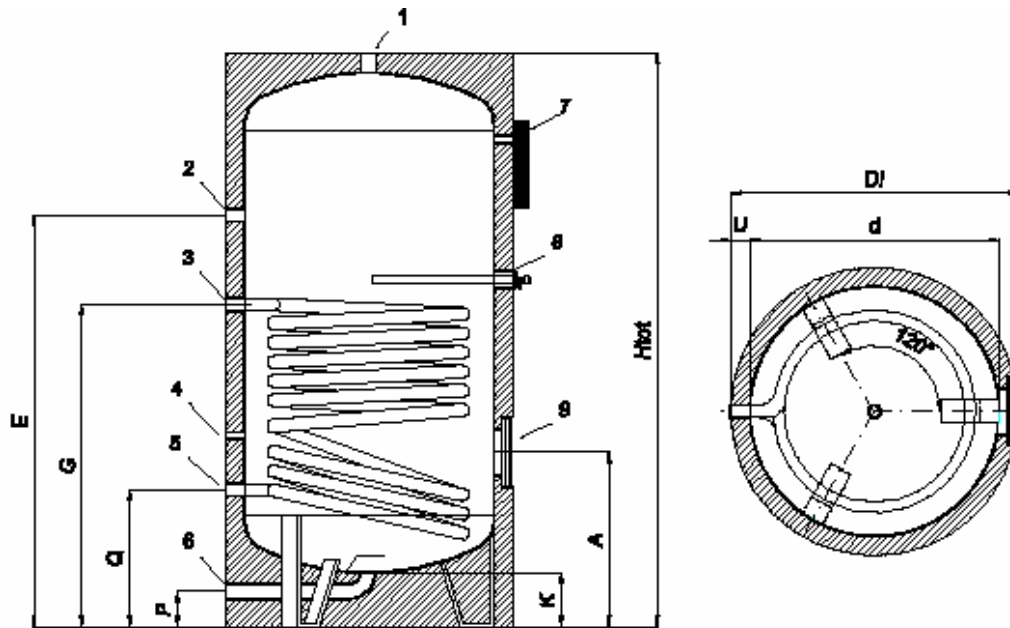

Dimensiones del acumulador										
Capacidad (litros)	D	Di	Htot	P	Q	G	E	K	A	U
	mm									
200	500	600	1335	105	335	735	913	155	390	50
300	550	650	1465	95	335	785	985	145	390	50
500	650	750	1740	90	345	940	1225	140	400	50
750	750	890	2040	70	355	1090	1485	130	450	50
1000	850	990	2090	60	365	1100	1470	120	460	50
1500	1000	1140	2280	145	510	1245	1615	220	610	50

Capacidad (litros)	Dimensiones conexiones								Dimensiones Brida
	1 Salida ACS	2 Auxiliar	3 Entrada primario	4 Termostato	5 Salida Primario	6 Entrada secundario	7 Cuadro	8 Ánodo	9
200		1"	1"	1/2"	1"	1 1/4"	1/2"	1 1/4"	120x180 8F
300	1 1/4"	1"	1"	1/2"	1"	1 1/4"	1/2"	1 1/4"	120x180 8F
500	1 1/4"	1"	1"	1/2"	1"	1 1/4"	1/2"	1 1/4"	120x180 8F
750	1 1/2"	1"	1"	1/2"	1"	1 1/2"	1/2"	1 1/4"	220x300 16 F
1000	1 1/2"	1"	1"	1/2"	1"	1 1/2"	1/2"	1 1/4"	220x300 16 F
1500	2"	1"	1"	1/2"	1"	2"	1/2"	1 1/4"	220x300 16 F

ACUMULADOR AGUA CALIENTE CON UN SERPENTINES FIJO

Aplicación

El acumulador serie **54BMI Dunphy** viene utilizado en todos los casos donde sea necesario producir y almacenar agua caliente sanitaria

Fabricación

El acumulador esta fabricado en chapa de acero inoxidable AISI 316 L soldado con la mejor tecnología; se realiza una exigente prueba hidráulica a 1,5 veces la presión de trabajo normalmente 6 bares bajo pedido 8 o 10 bares

Las conexiones del acumulador, normalmente roscadas, son suficientes, por número y diámetro, para cubrir la gran parte de la exigencia de las instalaciones; bajo pedido las conexiones pueden realizarse con bridas. Todas las unidades disponen de manguitos para el montaje de termómetro e termostato.

La serie DS2I se realiza en capacidades desde 200 a 1500 litros; toda la gama disponible en posición vertical y horizontal

Para proteger el interno del la corrosión debida al la corriente galvánica, puede bajo pedido instalarse ánodos sacrificables "Simpletest", o ánodo de corriente continua

Aislamiento

El acumulador esta protegido externamente con poliuretano rígido con un espesor de 50 mm. con acabado externo en chapa lacada (para las características del aislamiento referirse a la tabla al pie)

La temperatura máxima de trabajo del acumulador serie **54BMI** es de 95° C.

Le directiva sanitaria previene que, periódicamente, los acumuladores que contengan agua caliente en general se ha de realizar un tratamiento anti -bacteria a fin de esterilizarlo de microorganismos peligrosos

(Ver esquema del la centralita **AL 3**).

Densidad	Espesor	Coefficiente de conductibilidad térmica a 50 ° C
40 Kg. /m3	30 mm.	$\lambda = 0,020 \text{ Kcal./m h } ^\circ \text{ C}$

Características termodinámicas serpentín

Primario 80-60 producción 15-45

Capacidad	Superficie de Intercambio M2	Potencia de Intercambio Kcal./h	Caudal Litros/hora	Perdida de Carga mm.c.a	Caudal de Agua caliente Litros/hora
200	1	21800	1090	0.15	727
300	1.5	32900	1645	0.40	1097
400	1.7	37200	1860	0.60	1240
500	2.10	46000	2300	0.99	1533
800	2.7	59000	2950	1.92	1967
1000	3	65700	3285	2.75	2190
1500	3.7	81000	4050	3.91	2700

Instalación y uso

Posicionar el producto sobre una superficie plana y capaz de sostener el peso del producto y de su contenido (ver ficha datos técnicos).

Efectuar la conexión de la tubería de salida y retorno de la instalación de modo que:

- Que no grave con su peso sobre el acumulador
- Que permita el acceso y el desmontaje de los eventuales accesorios, de la válvula de seguridad etc.

Montar una válvula de seguridad con presión de trabajo no superior a 6 bares, conforme al la Directiva 97/23/CE y con orificio de diámetro adecuado.

La presión máxima de ejercicio del acumulador es de 6 bares.

Para una correcta puesta en servicio se recomienda:

- La instalación sobre el circuito sanitario de una válvula de seguridad y de un vaso de expansión de adecuada capacidad a fin de protegerlo de una eventual sobre presión;

El conexionado eléctrico debe ser realizado especializado y de acuerdo a la normativa vigente.

Prever la posibilidad de vaciado del acumulador, sin que pueda estar depresión eventualmente utilizando una válvula rompe vacío.

Proteger el acumulador del hielo, en caso de falta de utilización en la estación invernal, proceder a vaciado

- La conexión del ánodo de sacrificio con toma al la masa metálica del acumulador mediante el conector adecuado;
- El control de la dureza del agua de red

(La garantía se da para una dureza inferior a 15° F y superior a 40° F).

Mantenimiento

Para una correcta utilización del acumulador se recomienda:

- Verificación periódica del ánodo de sacrificio;
- Verificación periódica del funcionamiento de la válvula de seguridad de la instalación;
- Verificación periódica de la precarga del vaso de expansión;
- Verificación periódica de la ausencia de eventuales pérdidas;
- Actuación periódica de un tratamiento térmico anti legionela

Precaución:

Desconectar el acumulador de la instalación antes de efectuar soldaduras eléctricas sobre las tuberías de la instalación

Marcado CE

El acumulador se fabrica según un correcto proceso que garantiza la seguridad de utilización de acuerdo con la Directiva 97/23/CE (PED) artículo 3 párrafo 3, Siendo marcado CE.