

Dimensiones acumulador 54BM 400- 54BM 500 54BM 750

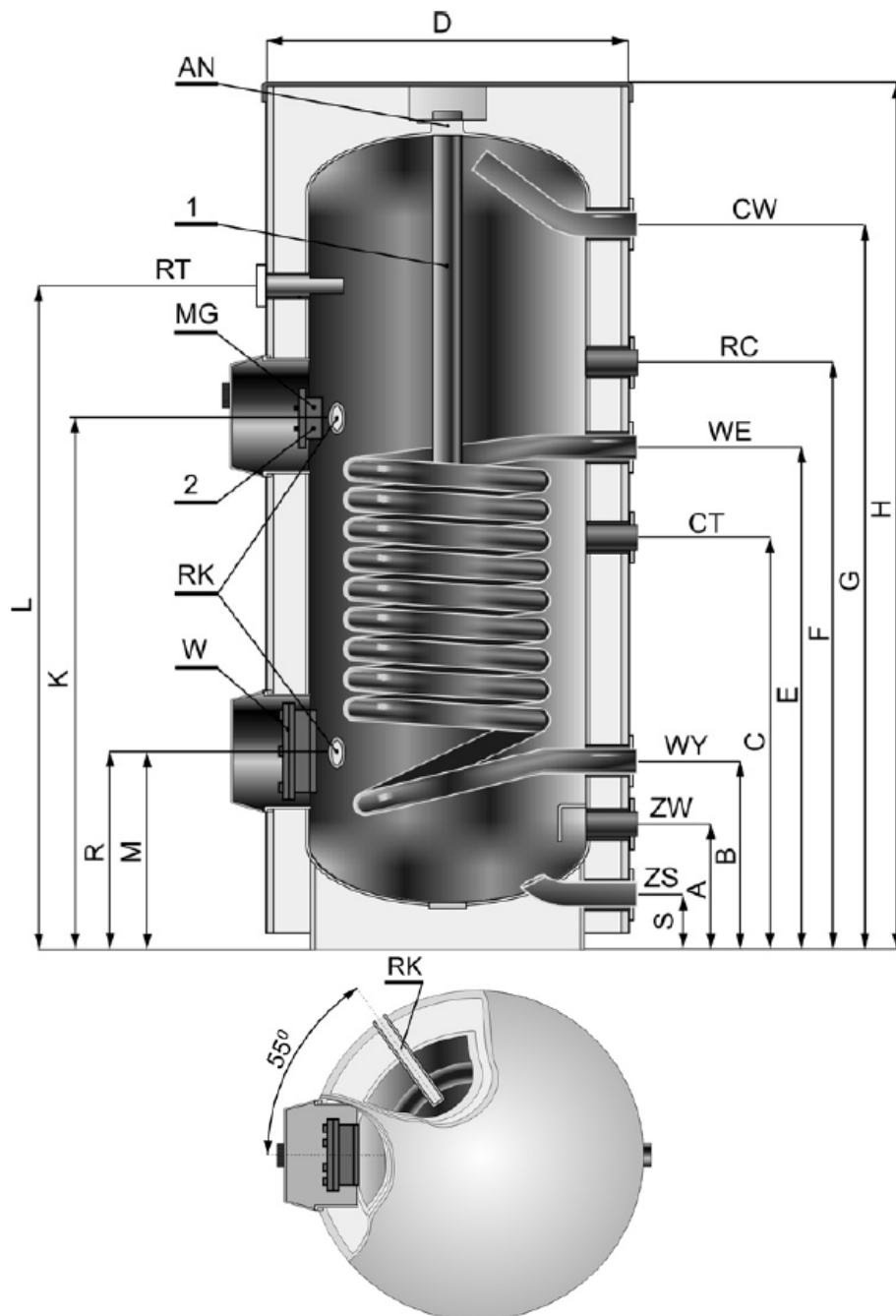

INTERACUMULADOR AGUA CALIENTE CON SERPENTIN FIJO

Características

- Acumulador vertical esmaltado **TITANIO** a 850 ° C.
- Acabado en acero lacado
- Presión máxima de ejercicio 8 bares
- Completo de ánodo de magnesio
- Resistencia eléctrica opcional

1 Ánodo de magnesio ubicado en la parte superior del tanque

2 Conexión 2" resistencia eléctrica en la parte inferior mas sensor

Dimensiones

Tipo		WGJ-S 400	WGJ-S 500	WGJ-S 750
Número catalogo		056-40-106	056-50-106	056-75-106
H	mm.	1850	2150	1950
H máx.	mm.	2100	2400	2200
D	mm.	810	810	1000
Alimentación Primario	WE	1"	1"	1"
	E mm.	970	1055	960
Retorno Primario	WY	1"	1"	1"
	B mm.	420	420	410
Recirculación	RC	¾"	¾"	¾"
	F mm.	880	970	880
Agua Fría	ZW.	1 ¼"	1 ¼"	1 ¼"
	A mm.	330	330	560
Agua Caliente	CW	1 ¼"	1 ¼"	1 ¼"
	G mm.	1470	1705	1550
Ánodo de magnesio		40x440	40x440	40x440
Sensor	CT	½"	½"	½"
	C mm.	600	605	685
Resistencia	MG	2"	2"	2"
	K mm.	1110	1215	1190
Conex. Ánodo	AN	2"	2"	2"
Termómetro	RT	½"	½"	½"
	L mm.	1450	1675	1525
Vaciado	ZS	¾"	¾"	¾"
	S mm.	100	90	100
Capilares	RK	½"	½"	½"
	R mm.	425	425	500
	K mm.	1110	1215	1190
Brida inspección	W diámetro mm.	100/145/175	100/145/175	100/145/175
	M mm.	400	400	400

Parámetros técnicos

Tipo		WGJ-S 400	WGJ-S 500	WGJ-S 750	
Tipo acumulador acero esmaltado con cerámica con titanio a 850 ° C.					
Capacidad nominal	dm3	400	500	750	
Capacidad serpentín	dm3	9.5	10.7	16	
Superficie de intercambio	m2	1.6	1.9	2.5	
Producción*	80/10/45 ° C	dm3/h	1360	1600	1970
	70/10/45 ° C		1030	1340	1650
	60/10/45 ° C		930	930	1230
Potencia	80/10/45 ° C	Kw./h	54	62	71
	70/10/45 ° C		46	52	59
	60/10/45 ° C		32	37	41
Caudal en el serpentín	m3/h	2.6	3	3.5	
Pérdida de carga	mbar.	110	130	165	
Parámetros de trabajo	Máxima presión 0,8 Mpa y máxima temperatura 100° C.				
Acabado exterior	Skay en color azul				
Aislamiento térmico	100 mm. Poli estireno+ 10 mm. poliuretano				
Peso con aislamiento	Kg.	180	205	300	
80° C. 70° C. 60° C. temperatura del agua en el serpentín 10 ° C. temperatura agua fría 45 ° C. Temperatura agua caliente sanitaria					

Aplicación

El acumulador serie **54BM Dunphy** viene utilizado en todos los casos donde sea necesario producir y almacenar agua caliente sanitaria

Fabricación

El acumulador esta fabricado en chapa de acero esmaltada a 850 ° C a doble capa soldado con la mejor tecnología en las capacidades de 200 hasta 1000 litros; se realiza una exigente prueba hidráulica a 1,5 veces la presión de trabajo normalmente 8 bares.

Las conexiones del acumulador, normalmente roscadas, son suficientes, por número y diámetro, para cubrir la gran parte de la exigencia de las instalaciones; bajo pedido las conexiones pueden realizarse con bridas.

Para proteger el interno del la corrosión debida al la corriente galvánica, incorporan de serie un ánodo sacrificable "Simpletest", o bajo demanda un ánodo de corriente continua

Aislamiento

El acumulador esta protegido externamente con poliuretano rígido con un espesor de 100 mm. con acabado externo en chapa lacada (para las características del aislamiento referirse a la tabla al pie)

La temperatura máxima de trabajo del acumulador serie 54BM es de 100° C.

Le directiva sanitaria previene que, periódicamente, los acumuladores que contengan agua caliente en general se ha de realizar un tratamiento anti -bacteria a fin de esterilizarlo de microorganismos peligrosos

(Ver esquema del la centralita **AL 3**).

Densidad	Espesor	Coefficiente de conductibilidad térmica a 50 ° C
40 Kg. /m3	100 mm.	$\lambda = 0,020 \text{ Kcal./m h } ^\circ \text{ C}$

Instalación y uso

Posicionar el producto sobre una superficie plana y capaz de sostener el peso del producto y de su contenido (ver ficha datos técnicos).

Efectuar la conexión de la tubería de salida y retorno de la instalación de modo que:

- Que no grave con su peso sobre el acumulador
- Que permita el acceso y el desmontaje de los eventuales accesorios, de la válvula de seguridad etc.

Montar una válvula de seguridad con presión de trabajo no superior a 6 bares, conforme a la Directiva 97/23/CE y con orificio de diámetro adecuado.

La presión máxima de ejercicio del acumulador es de 8 bares.

Para una correcta puesta en servicio se recomienda:

- La instalación sobre el circuito sanitario de una válvula de seguridad y de un vaso de expansión de adecuada capacidad a fin de protegerlo de una eventual sobre presión;

El conexionado eléctrico debe ser realizado especializado y de acuerdo a la normativa vigente.

Prever la posibilidad de vaciado del acumulador, sin que pueda estar depresión eventualmente utilizando una válvula rompe vacío.

Proteger el acumulador del hielo, en caso de falta de utilización en la estación invernal, proceder a vaciado

- La conexión del ánodo de sacrificio con toma al la masa metálica del acumulador mediante el conector adecuado;
- El control de la dureza del agua de red

(La garantía se da para una dureza inferior a 15° F y superior a 40° F).

Mantenimiento

Para una correcta utilización del acumulador se recomienda:

- Verificación periódica del ánodo de sacrificio;
- Verificación periódica del funcionamiento de la válvula de seguridad de la instalación;
- Verificación periódica de la precarga del vaso de expansión;
- Verificación periódica de la ausencia de eventuales pérdidas;
- Actuación periódica de un tratamiento térmico anti legionela

Precaución:

Desconectar el acumulador de la instalación antes de efectuar soldaduras eléctricas sobre las tuberías de la instalación

Marcado CE

El acumulador se fabrica según un correcto proceso que garantiza la seguridad de utilización de acuerdo con la Directiva 97/23/CE (PED) artículo 3 párrafo 3, Siendo marcado CE.