

Dimensiones acumulador 42 BTS

Y	Entrada agua fría
J	Ánodo
T1	Recirculación
T	Intercambiador externo
U	Termómetro
S	Salida agua caliente
F	Vaciado

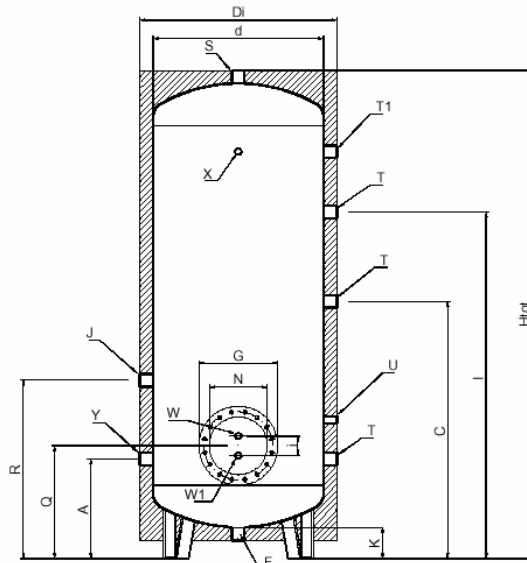

Capacidad	Dimensiones del acumulador mm												
	A	C	DI	d	K	I	H Tot	Q	R	I	G	N	
200	305	905	550	450	100	1105	1360	355	605	120	300	220	16
300	370	970	650	550	145	1190	1465	440	720	120	300	220	16
500	380	980	750	650	140	1320	1740	450	680	120	300	220	16
750	410	1010	850	750	130	1350	2020	500	710	150	380	300	19
1000	455	1055	950	850	120	1395	2050	510	755	150	380	300	19
1500	555	1055	1100	1000	220	1495	2240	650	855	150	380	300	19
2000	550	1150	1200	1100	210	1490	2560	675	850	200	430	350	22
2500	575	1175	1300	1200	200	1515	2610	710	875	200	430	350	22
3000	580	1180	1350	1250	205	1520	2825	715	880	200	430	350	22
4000	600	1200	1500	1400	190	1540	2910	735	900	200	430	350	22
5000	605	1205	1700	1600	170	1545	2940	740	905	200	430	350	22

Capacidad (litros)	Dimensiones conexiones mm								
	X	S	T	U	J	Y	F	T1	W-W1
200	1/2"	1 1/4"	1 1/4"	1/2"	1 1/4"	1 1/4"	1 1/4"	1 1/4"	1"
300	1/2"	1 1/4"	1 1/4"	1/2"	1 1/4"	1 1/4"	1 1/4"	1 1/4"	1"
500	1/2"	1 1/4"	1 1/4"	1/2"	1 1/4"	1 1/4"	1 1/4"	1 1/4"	1"
750	1/2"	1 1/2"	1 1/4"	1/2"	1 1/4"	1 1/2"	1 1/4"	1 1/4"	2"
1000	1/2"	1 1/2"	1 1/4"	1/2"	1 1/4"	1 1/2"	1 1/4"	1 1/4"	2"
1500	1/2"	2"	1 1/4"	1/2"	1 1/4"	2"	1 1/4"	1 1/4"	2"
2000	1/2"	2"	1 1/4"	1/2"	1 1/4"	2"	1 1/4"	1 1/4"	2"
2500	1/2"	2 1/2"	1 1/4"	1/2"	1 1/4"	2 1/2"	1 1/4"	1 1/4"	2"
3000	1/2"	3"	1 1/4"	1/2"	1 1/4"	3"	1 1/4"	1 1/4"	2"
4000	1/2"	3"	1 1/4"	1/2"	1 1/4"	3"	1 1/4"	1 1/4"	2"
5000	1/2"	3"	1 1/4"	1/2"	1 1/4"	3"	1 1/4"	1 1/4"	2"

ACUMULADORES CON SERPENTIN EXTRAIBLE

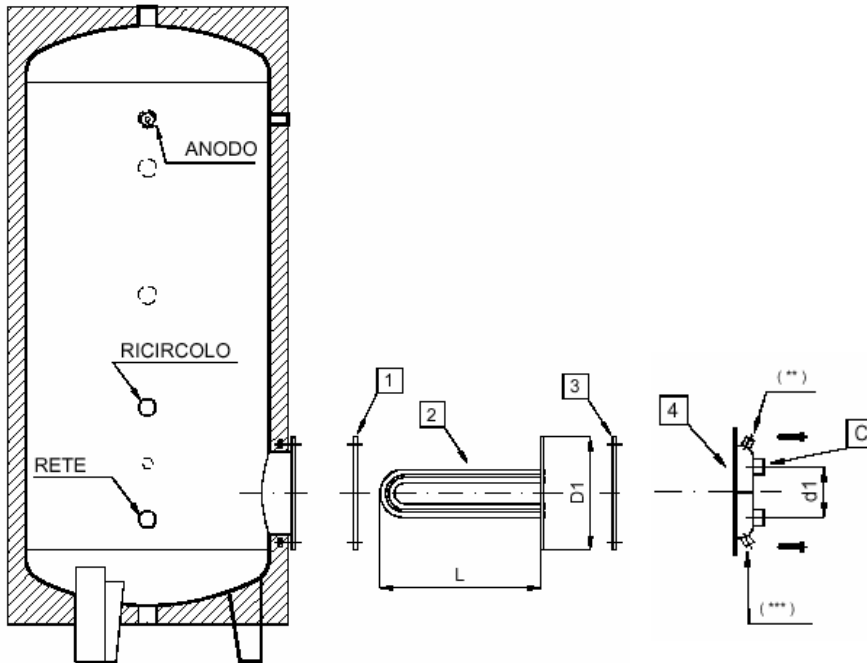

Capacidad (litros)	Serpentín extraíble en acero inoxidable								
	Superficie m ²	D1	L	D1	C	Capacidad	Potencia termica	Dp	
		mm							
200	0.5	300	400	120	1" F	2	12.2	0,65	
300	0.75	300	430	120	1" F	3	18.4	0,65	
500	1	300	430	120	1" F	4	24.5	0,70	
750	1.5	380	590	150	2" F	6	36.7	0,75	
1000	2	380	590	150	2" F	8	49	0,80	
1500	3	380	720	150	2" F	11	73.5	0,90	
2000	4	430	750	200	2" F	15	98	1	
2500	5	430	780	200	2" F	18,5	122.5	1,10	
3000	6	430	1000	200	2" F	22	147	1,20	
4000	8	430	1250	200	2" F	30	196	1,30	
5000	10	430	1520	200	2" F	36	245	1,40	

El intercambiador de calor **Dunphy** se compone de una placa porta tubos circular que dispone de agujeros para la fijación al acumulador y de tubos doblados en forma de 'U' que constituyen el elemento de intercambio térmico. Estos están fijados en la placa porta tubos mediante mandrinado de tubos de primera calidad. El serpentín acoplado al acumulador serie BTS se suministra en la ejecución de acero inoxidable AISI316.

La utilización estándar prevé el funcionamiento con agua a temperatura no superior a 110°C y a una presión máxima de 12 bares.

Para temperatura de ejercicio superior a 110° C o para funcionamiento con fluido del Grupo 2 (vapor o agua sobrecalentada) se dispone de serpentines marcados CE.

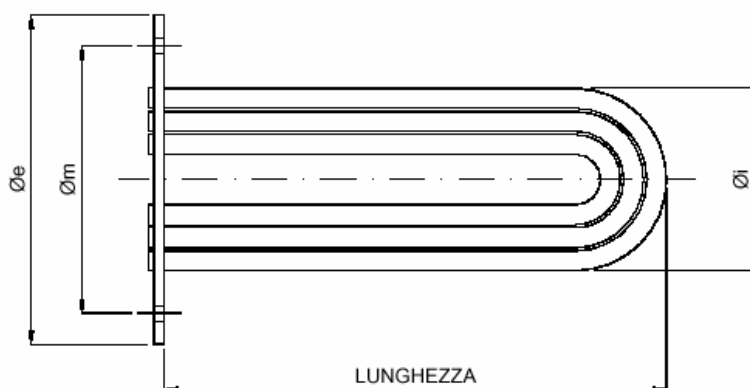

Superficie (metros 2)	Serpentín para agua o vapor a baja presión						
	Volumen de agua	Longitud	Ø e	Ø m	Ø i	Números de agujeros	Dp mca
0.5	2	457	300	262	166	16	0.65
0.75	3	445	300	262	202	16	0.65
1	4	476	300	262	202	16	0.70
1.5	6	600	380	345	270	19	0.75
2	8	600	380	345	270	19	0.80
3	11	720	380	345	278	19	0.90
4	15	750	430	390	316	22	1
5	18.5	780	430	390	324	22	1.10
6	22	894	430	390	324	22	1.2
8	30	1250	430	390	324	22	1.3
10	36	1510	430	390	324	22	1.4

Aplicación

El acumulador serie 40 BTS **Dunphy** viene utilizado en todos los casos donde sea necesario producir y almacenar agua caliente sanitaria

Fabricación

El acumulador esta fabricado en chapa de acero inoxidable AISI 316 L soldado con la mejor tecnología; se realiza una exigente prueba hidráulica a 1,5 veces la presión de trabajo normalmente 6 bares bajo pedido 8 o 10 bares

Las conexiones del acumulador, normalmente roscadas, son suficientes, por número y diámetro, para cubrir la gran parte de la exigencia de las instalaciones; bajo pedido las conexiones pueden realizarse con bridas. Todas las unidades disponen de manguitos para el montaje de termómetro e termostato.

La serie 40BFVI se realiza en capacidades desde 200 a 10000 litros; toda la gama disponible en posición vertical y horizontal

Para proteger el interno del la corrosión debida a la corriente galvánica, puede bajo pedido instalarse ánodos sacrificables "Simpletest", o ánodo de corriente continua

Aislamiento

El acumulador esta protegido externamente con poliuretano flexible con un espesor de 50 mm. con acabado externo en PVC azul (para las características del aislamiento referirse a la tabla al pie); sobre pedido, el espesor del aislamiento puede ser incrementado en (70 o 100 mm.) y puede ser realizado con revestimiento en aluminio gofrado.

La temperatura máxima de trabajo del acumulador serie 40BTS es de 95° C.

Le directiva sanitaria previene que, periódicamente, los acumuladores que contengan agua caliente en general se ha de realizar un tratamiento anti -bacteria a fin de esterilizarlo de microorganismos peligrosos

(Ver esquema del la centralita **AL 3**).

Densidad	Espesor	Coefficiente de conductibilidad térmica a 50 ° C
18 Kg. /m3	50 mm.	$\lambda = 0,0392 \text{ Kcal./m h } ^\circ \text{ C}$

Instalación y uso

Posicionar el producto sobre una superficie plana y capaz de sostener el peso del producto y de su contenido (ver ficha datos técnicos).

Efectuar la conexión de la tubería de salida y retorno de la instalación de modo que:

- Que no grave con su peso sobre el acumulador
- Que permita el acceso y el desmontaje de los eventuales accesorios, de la válvula de seguridad etc.

Montar una válvula de seguridad con presión de trabajo no superior a 6 bares, conforme a la Directiva 97/23/CE y con orificio de diámetro adecuado.

La presión máxima de ejercicio del acumulador es de 6 bares.

Para una correcta puesta en servicio se recomienda:

- La instalación sobre el circuito sanitario de una válvula de seguridad y de un vaso de expansión de adecuada capacidad a fin de protegerlo de una eventual sobre presión;

El conexionado eléctrico debe ser realizado especializado y de acuerdo a la normativa vigente.

Prever la posibilidad de vaciado del acumulador, sin que pueda estar depresión eventualmente utilizando una válvula rompe vacío.

Proteger el acumulador del hielo, en caso de falta de utilización en la estación invernal, proceder a vaciado

- La conexión del ánodo de sacrificio con toma a la masa metálica del acumulador mediante el conector adecuado;
- El control de la dureza del agua de red

(La garantía se da para una dureza inferior a 15° F y superior a 40° F).

Mantenimiento

Para una correcta utilización del acumulador se recomienda:

- Verificación periódica del ánodo de sacrificio;
- Verificación periódica del funcionamiento de la válvula de seguridad de la instalación;
- Verificación periódica de la precarga del vaso de expansión;
- Verificación periódica de la ausencia de eventuales pérdidas;
- Actuación periódica de un tratamiento térmico anti legionela

Precaución:

Desconectar el acumulador de la instalación antes de efectuar soldaduras eléctricas sobre las tuberías de la instalación

Marcado CE

El acumulador se fabrica según un correcto proceso que garantiza la seguridad de utilización de acuerdo con la Directiva 97/23/CE (PED) artículo 3 párrafo 3, Siendo marcado CE.