

Dimensiones acumulador 40BFV 400- 40BFV 500 40BVF 750

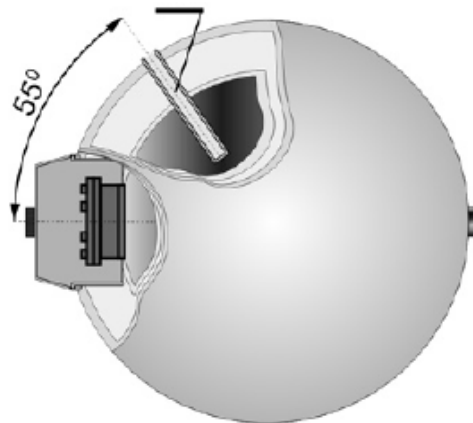
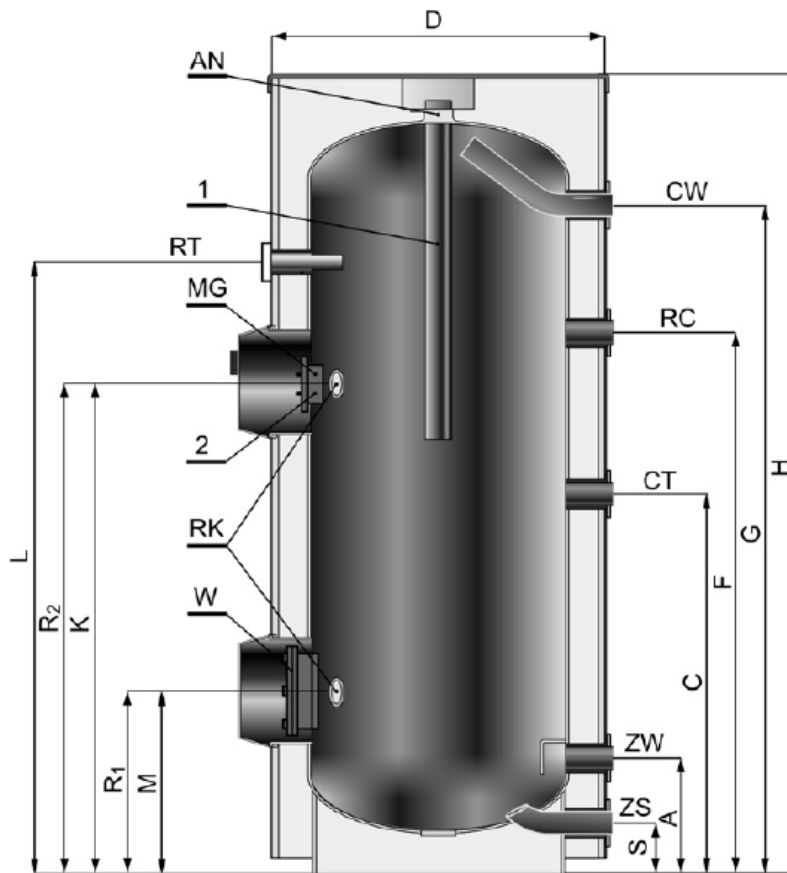

**Características:**

- Acumulador vertical esmaltado **TITANIO** a 850 ° C.
- Acabado en acero lacado
- Presión máxima de ejercicio 8 bares
- Completo de ánodo de magnesio
- Resistencia eléctrica opcional

1 Ánodo de magnesio ubicado en la parte superior del tanque

2 Conexión 2" resistencia eléctrica en la parte inferior mas sensor

ACUMULADOR AGUA CALIENTE CON SOLO ACUMULACION

**Dimensiones**

Tipo		WGJ-S 400	WGJ-S 500	WGJ-S 750
<b>Número catalogo</b>		056-40-106	056-50-126	056-75-126
<b>H</b>	mm.	1850	2150	1950
<b>H máx.</b>	mm.	2100	2400	2200
<b>D</b>	mm.	810	810	1000
<b>Recirculación</b>	RC	¾"	¾"	¾"
	F mm.	790	790	880
<b>Agua Fría</b>	ZW.	5/4"	5/4"	5/4"
	A mm.	330	330	560
<b>Agua Caliente</b>	CW	5/4"	5/4"	5/4"
	G mm.	1470	1710	1550
<b>Ánodo de magnesio</b>		40x440	40x440	40x440
<b>Sensor</b>	CT	½"	½"	½"
	C mm.	600	605	685
<b>Resistencia</b>	MG	2"	2"	2"
	K mm.	1110	1250	1190
<b>Conex. Ánodo</b>	AN	2"	2"	2"
<b>Termómetro</b>	RT	½"	½"	½"
	L mm.	1450	1675	1525
<b>Vaciado</b>	ZS	¾"	¾"	¾"
	S mm.	100	100	100
<b>Capilares</b>	RK	½"	½"	½"
	R mm.	425	425	500
	K mm.	1110	1215	1190
<b>Brida inspección</b>	W diámetro mm.	100/145/175	100/145/175	130/168/200
	M mm.	400	400	470

## Parámetros técnicos

Tipo	WGJ-S 400		WGJ-S 500		WGJ-S 750	
<b>Tipo acumulador acero esmaltado con cerámica con titanio a 850 ° C.</b>						
<b>Capacidad nominal</b>	dm3	400	500	750		
<b>Parámetros de trabajo</b>	Máxima presión 0,8 Mpa y máxima temperatura 100° C.					
<b>Acabado exterior</b>	Skay en color azul					
<b>Aislamiento térmico</b>	100 mm. Poli estireno+ 10 mm. poliuretano					
<b>Peso con aislamiento</b>	Kg.	180	205	300		

### Aplicación

El acumulador serie **40 BFV Dunphy** viene utilizado en todos los casos donde sea necesario almacenar agua caliente sanitaria

### Fabricación

El acumulador esta fabricado en chapa de acero esmaltada a 850 ° C a doble capa soldado con la mejor tecnología en las capacidades de 200 hasta 1000 litros; se realiza una exigente prueba hidráulica a 1,5 veces la presión de trabajo normalmente 8 bares

Las conexiones del acumulador, normalmente roscadas, son suficientes, por número y diámetro, para cubrir la gran parte de la exigencia de las instalaciones; bajo pedido las conexiones pueden realizarse con bridas. Todas las unidades disponen de manguitos para el montaje de termómetro e termostato.

La serie **40BFV** se realizan en capacidades desde 200 a 1000 litros; toda la gama disponible en posición vertical

Para proteger el interno del la corrosión debida al la corriente galvánica, hasta la capacidad de 1000 litros se instalan ánodos sacrificables "Simpletest", o ánodo de corriente continua opcional

### Aislamiento

El acumulador esta protegido externamente con poliuretano flexible con un espesor de 100 mm. con acabado externo en PVC azul (para las características del aislamiento referirse a la tabla al pie);

La temperatura máxima de trabajo del acumulador serie 40BFV es de 80° C.

Le directiva sanitaria previene que, periódicamente, los acumuladores que contengan agua caliente en general se ha de realizar un tratamiento anti -bacteria a fin de esterilizarlo de microorganismos peligrosos

(Ver esquema del la centralita **AL 3**).

Densidad	Espesor	Coeficiente de conductibilidad térmica a 50 ° C
18 Kg. /m3	100 mm.	$\lambda = 0,0392 \text{ Kcal./m h } ^\circ \text{ C}$

### **Instalación y uso**

Posicionar el producto sobre una superficie plana y capaz de sostener el peso del producto y de su contenido (ver ficha datos técnicos).

Efectuar la conexión de la tubería de salida y retorno de la instalación de modo que:

- Que no grave con su peso sobre el acumulador
- Que permita el acceso y el desmontaje de los eventuales accesorios, de la válvula de seguridad etc.

Montar una válvula de seguridad con presión de trabajo no superior a 6 bares, conforme a la Directiva 97/23/CE y con orificio de diámetro adecuado.

La presión máxima de ejercicio del acumulador es de 8 bares.

Para una correcta puesta en servicio se recomienda:

- La instalación sobre el circuito sanitario de una válvula de seguridad y de un vaso de expansión de adecuada capacidad a fin de protegerlo de una eventual sobre presión;

El conexionado eléctrico debe ser realizado especializado y de acuerdo a la normativa vigente.

Prever la posibilidad de vaciado del acumulador, sin que pueda estar depresión eventualmente utilizando una válvula rompe vacío.

Proteger el acumulador del hielo, en caso de falta de utilización en la estación invernal, proceder a vaciado

- La conexión del ánodo de sacrificio con toma al la masa metálica del acumulador mediante el conector adecuado;
- El control de la dureza del agua de red

**(La garantía se da para una dureza inferior a 15° F y superior a 40° F).**

### **Mantenimiento**

Para una correcta utilización del acumulador se recomienda:

- Verificación periódica del ánodo de sacrificio;
- Verificación periódica del funcionamiento de la válvula de seguridad de la instalación;
- Verificación periódica de la precarga del vaso de expansión;
- Verificación periódica de la ausencia de eventuales pérdidas;
- Actuación periódica de un tratamiento térmico anti legionela

### **Precaución:**

**Desconectar el acumulador de la instalación antes de efectuar soldaduras eléctricas sobre las tuberías de la instalación**

### **Marcado CE**

El acumulador se fabrica según un correcto proceso que garantiza la seguridad de utilización de acuerdo con la Directiva 97/23/CE (PED) artículo 3 párrafo 3, Siendo marcado CE.