

Dimensiones acumulador 40 BFV200

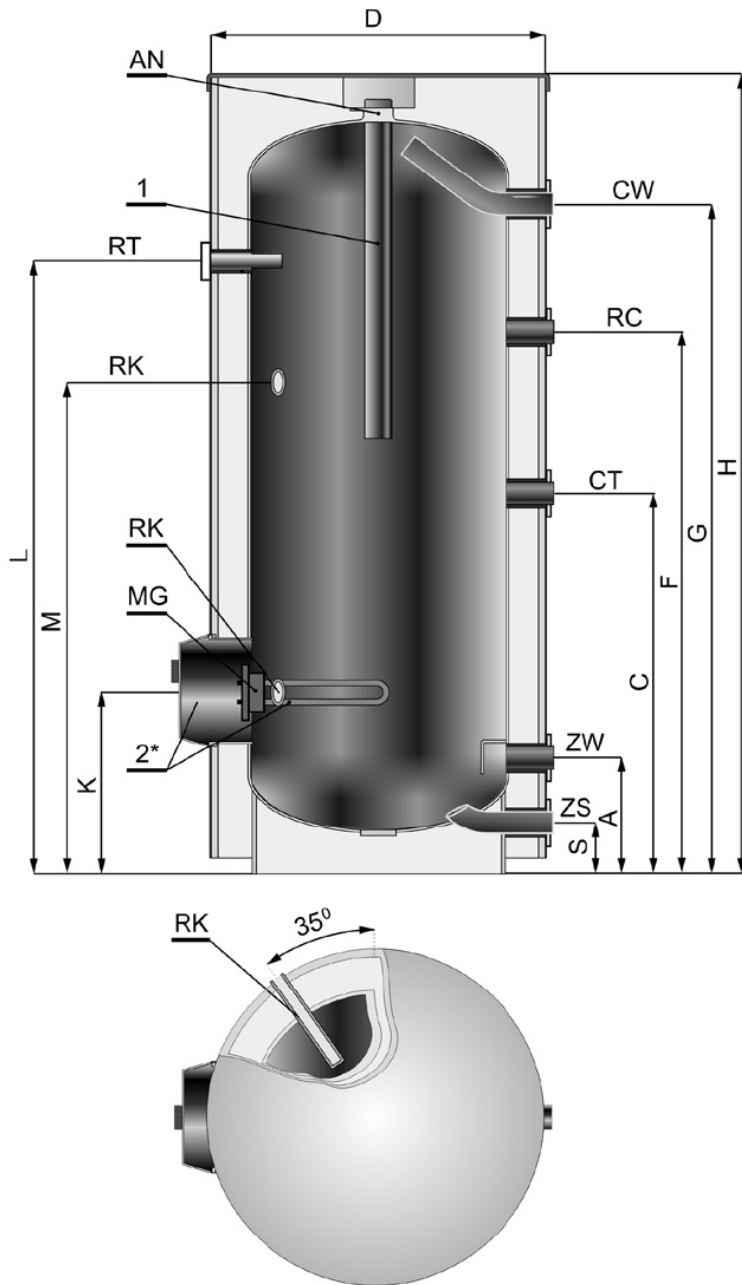

ACUMULADOR AGUA CALIENTE CON SOLO ACUMULACION

Características

- Acumulador vertical esmaltado **TITANIO** a 850 ° C.
- Acabado en acero lacado
- Presión máxima de ejercicio 8 bares
- Completo de ánodo de magnesio
- Resistencia eléctrica opcional

Ánodo de magnesio ubicado en la parte superior del tanque

Dimensiones

Tipo		WGJ-S/Z 200	WGJ-S/Z 200 KOMBI
Número catalogo		056-20-106	056-20-126
H	mm.	1210	1210
H máx.	mm.	1450	1450
diámetro	mm.	720	720
Circulación	RC	¾"	¾"
	F mm.	790	790
Agua Fría	WY	¾"	¾"
	B mm.	240	240
Ánodo de magnesio		40x440	40x440
Sensor	CT	½"	½"
	C mm.	490	490
Resistencia	MG	2"	2"
	K mm.	875	1010
Conex. Ánodo	AN	2"	2"
Termómetro	RT	½"	½"
	L mm.	880	880
Vaciado	ZS	¾"	¾"
	S mm.	70	70
Capilares	RK	½"	½"
	R mm.	770	770
	K mm.	305	305
Brida Inspección	W diámetro		
	M mm.		

Parámetros técnicos

Tipo		WGJ-S/Z 200	WGJ-S/Z 200 KOMBI
Tipo acumulador acero esmaltado con cerámica con titanio a 850 ° C.			
Capacidad nominal	dm3	200	200
Tiempo calentamiento a 55 °C. Resistencia 2 Kw.			5
Perdidas permanentes diarias	Kw		3
Parámetros de Trabajo	Máxima presión 0,8 Mpa y máxima temperatura 100° C.		
Acabado exterior	Skay en color azul		
Aislamiento térmico	100 mm. Poli estireno+ 10 mm. poliuretano		
Peso con aislamiento	Kg.	80	80

Aplicación

El acumulador serie **40 BFV Dunphy** viene utilizado en todos los casos donde sea necesario almacenar agua caliente sanitaria

Fabricación

El acumulador esta fabricado en chapa de acero esmaltada a 850 ° C a doble capa soldado con la mejor tecnología en las capacidades de 200 hasta 1000 litros; se realiza una exigente prueba hidráulica a 1,5 veces la presión de trabajo normalmente 8 bares

Las conexiones del acumulador, normalmente roscadas, son suficientes, por número y diámetro, para cubrir la gran parte de la exigencia de las instalaciones; bajo pedido las conexiones pueden realizarse con bridas. Todas las unidades disponen de manguitos para el montaje de termómetro e termostato.

La serie **40BFV** se realizan en capacidades desde 200 a 1000 litros; toda la gama disponible en posición vertical

Para proteger el interno del la corrosión debida al la corriente galvánica, hasta la capacidad de 1000 litros se instalan ánodos sacrificables "Simpletest", o ánodo de corriente continua opcional

Aislamiento

El acumulador esta protegido externamente con poliuretano flexible con un espesor de 100 mm. con acabado externo en PVC azul (para las características del aislamiento referirse a la tabla al pie);

La temperatura máxima de trabajo del acumulador serie 40BFV es de 80° C.

Le directiva sanitaria previene que, periódicamente, los acumuladores que contengan agua caliente en general se ha de realizar un tratamiento anti -bacteria a fin de esterilizarlo de microorganismos peligrosos

(Ver esquema del la centralita **AL 3**).

Densidad	Espesor	Coefficiente de conductibilidad térmica a 50 ° C
18 Kg. /m3	100 mm.	$\lambda = 0,0392$ Kcal./m h ° C

Instalación y uso

Posicionar el producto sobre una superficie plana y capaz de sostener el peso del producto y de su contenido (ver ficha datos técnicos).

Efectuar la conexión de la tubería de salida y retorno de la instalación de modo que:

- Que no grave con su peso sobre el acumulador
- Que permita el acceso y el desmontaje de los eventuales accesorios, de la válvula de seguridad etc.

Montar una válvula de seguridad con presión de trabajo no superior a 8 bares, conforme a la Directiva 97/23/CE y con orificio de diámetro adecuado.

La presión máxima de ejercicio del acumulador es de 6 bares.

Para una correcta puesta en servicio se recomienda:

- La instalación sobre el circuito sanitario de una válvula de seguridad y de un vaso de expansión de adecuada capacidad a fin de protegerlo de una eventual sobre presión;
-

El conexionado eléctrico debe ser realizado especializado y de acuerdo a la normativa vigente.

Prever la posibilidad de vaciado del acumulador, sin que pueda estar depresión eventualmente utilizando una válvula rompe vacío.

Proteger el acumulador del hielo, en caso de falta de utilización en la estación invernal, proceder a vaciado

- La conexión del ánodo de sacrificio con toma al la masa metálica del acumulador mediante el conector adecuado;
- El control del la dureza del agua de red

(La garantía se da para una dureza inferior a 15° F y superior a 40° F).

Mantenimiento

Para una correcta utilización del acumulador se recomienda:

- Verificación periódica del ánodo de sacrificio;
- Verificación periódica del funcionamiento del la válvula de seguridad de la instalación;
- Verificación periódica del la precarga del vaso de expansión;
- Verificación periódica del la ausencia de eventuales perdidas;
- Actuación periódica de un tratamiento térmico anti legionela

Precaución:

Desconectar el acumulador de la instalación antes de efectuar soldaduras eléctricas sobre las tuberías de la instalación

Marcado CE

El acumulador se fabrica según un correcto proceso que garantiza la seguridad de utilización de acuerdo con la Directiva 97/23/CE (PED) artículo 3 párrafo 3, Siendo marcado CE.